

# Bruger manual

For elektrisk trillebør – 250 kg.



**ErgoLift**

# Bruger manual

## For elektrisk trillebør 250 kg.

**Model 16961**

**Tak fordi du har valgt** vores elektriske trillebør 250 kg. For at få fuld glæde og forståelse af produktet, skal denne brugsanvisning læses før maskinen tages i brug, og efterfølgende gemmes for senere brug.

### **EC-OVERENSSTEMMELSESERKLÆRING FOR MASKINER**

M-E-Barrow er udviklet og produceret i henhold til den nyeste teknik. Dette betyder, at maskinen overholder de gældende europæiske direktiver om sikkerhed og sundhed. E-Barrow er forsynet med en CE-mærkning.



# 1. INTRODUKTION

- Ignorering af advarsler eller instruktioner som vist på maskinen eller i denne brugermanual.
- Utilstrækkelig vedligeholdelse såsom manglende overholdelse af vedligeholdelsesplanen i afsnit 7.2.
- Brug til andre applikationer end beskrevet i brugermanualen.
- Ændringer af installationen / maskinen af tredjepart. Dette inkluderer også brugen af andre reservedele end foreskrevet og ændring af softwareprogram.
- Denne brugermanual indeholder driftsinstruktioner til brug, vedligeholdelse og reparation. Disse instruktioner skal overholdes og følges op.
- De generelle leverings- og betalingsbetingelser for "Metaalunie" er gældende.

## 1.1 Symboler og sikkerheds instruktioner



**ADVARSEL** - Kan føre til alvorlige skader og/eller dødsfald.



**VÆR OPMÆRKSOM** - Kan føre til lettere skader.



**VÆR OPMÆRKSOM** - Kan medføre beskadigelse af materielle eller lokale forhold.



**BEMÆRK** - Producenten eller ErgoLift er ikke ansvarlig for ulykker og skader, som er resultatet af usikre situationer.

## 1.2 Ansvar

 **ADVARSEL** – Ejeren har denne maskine garanterer, at brugen af maskinen bruges til de specifikke formål og sikrer, at sikkerhedskravene overholdes.

 **BEMÆRK** – Kompliceret vedligeholdelse på maskinen må kun udføres af et autoriseret Matador servicested.

 **ADVARSEL** – Maskinen må kun bruges, vedligeholdes og repareres af personer, der er bekendt med sådant arbejde, og som er blevet informeret om de tilhørende potentielle farer.

## 1.3 Personligt beskyttelsesudstyr

SYMBOLER	FORKLARING
	<b>Beskytteshandsker</b> Brug handsker der beskytter mod skæring.
	<b>Støjbeskyttelse</b> Brug ørepropper eller høreværn. Støjbeskyttelse er vigtig for at forhindre høreskader, når maskinen benyttes på f.eks. byggepladser.
	<b>Sikkerhedshjelm</b> Brug sikkerhedshjelm der beskytter dit hoved mod faldende genstande.
	<b>Øjenbeskyttelse</b> Brug øjenbeskyttelse der beskytter dine øjne.
	<b>Sikkerhedssko</b> Brug sikkerhedssko der beskytter dine fødder mod faldende genstande.

NB: Afhængig af omstændighederne og vejrforholdene skal du bruge egnet personlig beskyttelsesudstyr når den elektriske trillebør benyttes.

## 2. SIKKER BRUG AF EL TRILLEBØRE

### ANBEFALING

Brugere af maskinen skal nøje overholde de følgende sikkerhedsinstruktioner. Derudover skal advarselsinformationen i brugermanualen tillige overholdes.

- Før maskinen tages i brug, skal du først kigge på trafik og arbejde sikkerhed.
- Når du bruger maskinen, er det forbudt at bære langt løst hår, løst tøj eller smykker, der muligvis kan sidde fast i maskinen.
- Bær sikkerhedsko med antislip sål.
- Inden arbejdet påbegyndes, skal brugeren være bekendt med alle faciliteter og kende kontrolhederne og deres funktioner.
- Alle fejl skal repareres inden hver brug.
- Alle sikkerhedsanordninger skal bruges korrekt.
- Brugeren bærer det fulde ansvar for tredjepart.
- Risikoen for fald og ustabil belastning skal altid undgås når du bruger maskinen.
- Mærkelige genstande inden for arbejdsområdet skal om muligt fjernes eller markeret inden arbejdet finder sted.
- Arbejdet må kun udføres i dagslys, medmindre den rigtige belysning anvendes.
- Betjening af maskinen under påvirkning af alkohol, stoffer eller medicin er strengt forbudt.
- Brug af denne maskine kræver fysisk anstrengelse.
- Personer eller dyr må ikke transporteres på maskinen.
- Ændring af sikkerhedsbestemmelser er forbudt.

## **POSITION**

Sørg for en sikker kropsholdning.

- Sørg altid for en korrekt og stabil holdning.
- Løft trillebøren fra knæene.
- Intensiv og / eller forkert brug af maskinen kan føre til kvæstelser såsom rygproblemer.

## **UNDGÅ ULYKKER**

- Reglerne om ulykkesforebyggelse og de generelt anerkendte sikkerhedsrelaterede regler skal tages i betragtning
- Tragiske ulykker kan ske, hvis brugeren ikke holder øje med børn. Antag ikke, at børn bliver på samme sted, som du for nylig har set dem.
- Hold børn væk fra arbejdsstedet.
- Sluk for maskinen, når et barn kommer ind i arbejdsområdet.
- Lad aldrig børn arbejde med maskinen.

## **OMGIVELSER OG MILJØER FOR MASKINEN**

- Overvej altid miljøpåvirkninger- og vejrhold inden maskinen tages i brug.
- Udsæt ikke maskinen for meget regn og fugtigt vejr.
- Brug ikke maskinen i våde miljøer, såsom ved damme, grøfter, søer mm.

## 2.1 Brug af maskinen

Brugeren bør aldrig forlade trillebøren under arbejdet.

## 2.2 Arbejdsstilling

Arbejd i fladt terræn og skråninger med en maksimal hældning på 20%.

Arbejdsstillingen bør være følgende:

- 3 m forfra.
- 2 m til hver side.
- Fra den bageste trillebør til føreren af maskinen.

I skråninger med en hældning på over 20% eller i ujævnt terræn kan trillebøren glide eller vippe. Brug ikke maskinen steder, hvor der er risiko for at falde.

### **Brug ikke maskinen følgende steder og hvor der er risiko for at falde:**

- På stilladser
- Tage
- Ikke skridsikre- eller glatte gulve

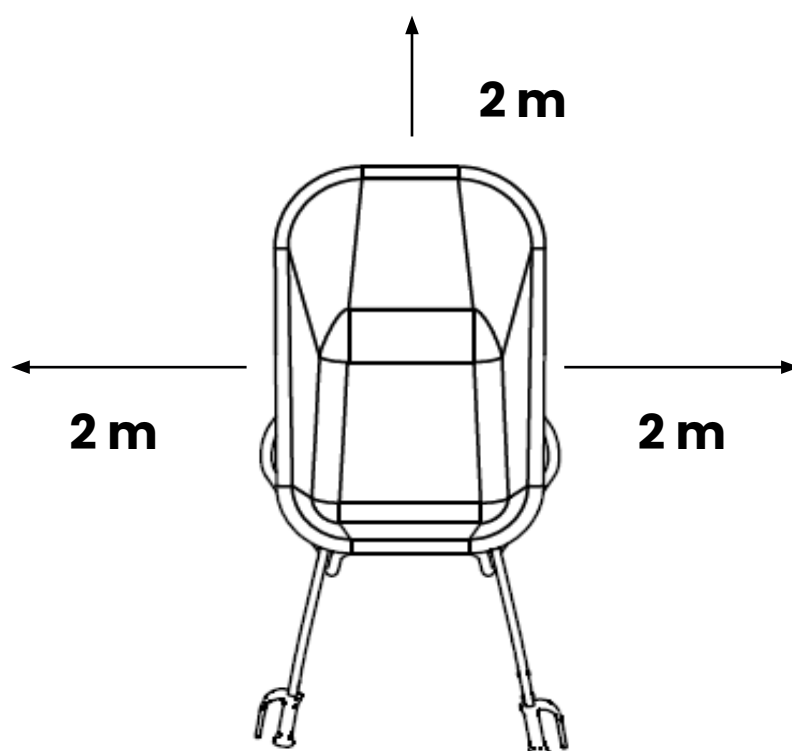

## 2.3 Kørsel på skrå flader og ujævn vej



**ADVARSEL** - Ved en vinkelhældning på mere end 20% eller i ujævnt terræn kan tril-  
løbøren glide eller vælte. Vær derfor opmærksom på følgende:

- Husk miljøforholdene.
- Kontroller overfladen, inden der arbejdes.
- Vælg det rigtige hjul; (kontakt producenten / forhandleren for rådgivning).
- Kontroller lufttrykket i dækkene (kun med pneumatiske dæk).
- Juster din hastighed til omstændighederne.
- Bær lukkede sko med antiskli sål er uundværlige.
- Hold folk væk fra arbejdsområdet.



**BEMÆRK** - Når maskinen benyttes er det vigtigt altid at tjekke hældningsgræden.

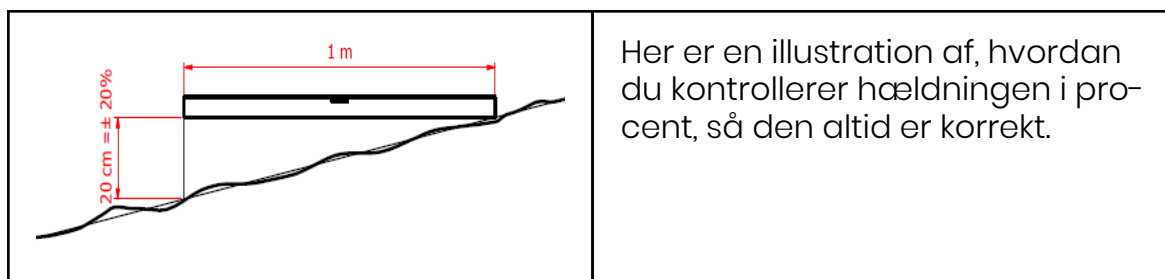



## 2.4 Belastning/last



**ADVARSEL** – Sørg for at stabilisere gods og sørg tillage for, at det er korrekt fastspændt.



**ADVARSEL** – Sørg for, at trillebøren ikke er for højt belastet (overbelastning).



**BEMÆRK** – Overskrid ikke den anbefalede belastning på 250 kg.



**BEMÆRK** – Brug altid begge hænder når trillebøren benyttes.



**ADVARSEL** – Hold altid maskinen væk fra åben ild.



**ADVARSEL** – Pas på vibrationer fra maskinen. Langvarig eksponering for vibrationer kan skade dit helbred.

## 3. IDENTIFIKATION



I bunden af din elektriske trillebør findes en identifikationsplade/chassis, der viser model, serienummer, årgang og vægt.

## 4. KONTROL

Det antages, at brugeren har læst og forstået de foregående kapitler.

### 4.1 Kørsel frem og tilbage

Ved kørsel fremad og tilbage (bakke) skal føreren bevæge det højre håndtag frem eller bagud. For at stoppe (bremse) skal håndtaget være i hvileposition.

### 4.2 Juster hastigheden

Hastigheden kan styres med håndtaget. Maskinen går hurtigere ved at skubbe eller trække hårdere.

### 4.2 Fri kørsel med maskinen



## 5. KØRSEL

Det antages, at brugeren har læst og forstået de foregående kapitler.

### 5.1 Tænd for trillebøren

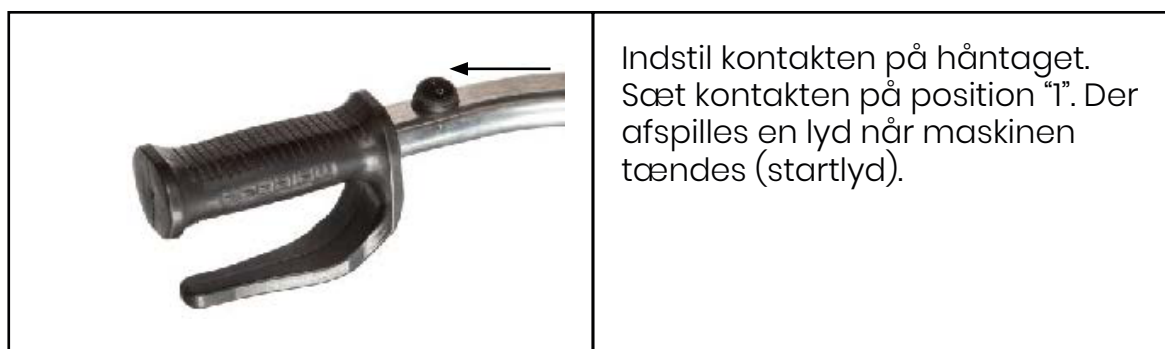

### 5.2 Sluk for maskinen



## 5.3 Efter brug



**ADVARSEL** -Forlad aldrig trillebøren, mens den stadig er tændt.



**ADVARSEL** -Sørg for, at trillebøren ikke kan rulle.

- Sluk trillebøren ved at indstille kontakten til "0".
- Sørg for at trillebøren er tør
- Sørg for at trillebøren er utilgængeligt for børn.

## 5.4 Transport af trillebøren



**ADVARSEL** -Fastspænd altid maskinen ordentligt. Hvis trillebøren løsner under transport, kan dette have alvorlige konsekvenser for mennesker, dyr og / eller genstande.



**BEMÆRK** -Undgå at beskadige trillebøren under spænding.



**BEMÆRK** -Bemærk den maksimale spænding, som stropperne kan modstå.



**BEMÆRK** -Læs altid instruktionerne til stropperne for at sikre belastningen ordentligt.

Når trillebøren skal transporteres på en trailer eller i bilen, skal den sikres med stropper, så ingen dele kan løsne sig.

## 6. OPLADNING



**BEMÆRK** - Brug kun den originale medfølgende oplader.



**BEMÆRK** - Hæng aldrig opladeren på ledningen.



**BEMÆRK** - Træk ikke i ledningen for at fjerne stikket fra stikket.



**BEMÆRK** - Hold ledningen væk fra varmekilder, olie og skarpe kanter.

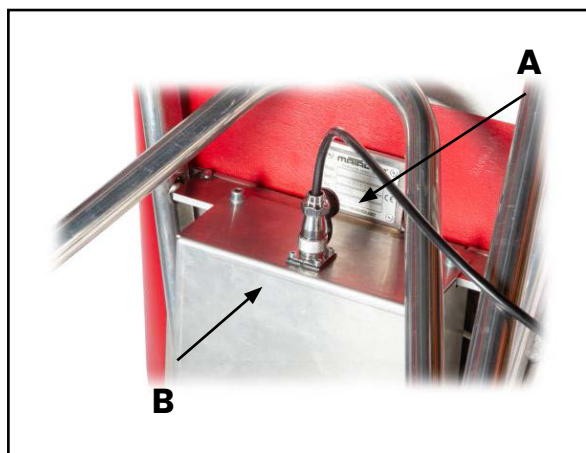

Når den elektriske trillebør skal oplades sættes stik A i stik B, og spændes (se illustration). Sæt derefter opladeren i stikket. To røde lysdioder lyser under opladning.

Når batteriet er opladt tilstrækkeligt, lyser en af de røde lysdioder grønt lys. Den elektriske kontrol er deaktiveret under opladning.

### 6.1 Sikkerhedsinstruktioner til batteri



**ADVARSEL** - Forsøg aldrig at åbne et batteri / batteriboks.



**ADVARSEL** - Udsæt ikke batterierne for vand eller fugt.



**BEMÆRK** - Opbevar og oplad ikke batterier på steder, hvor temperaturen kan overstige 40°C.



**ADVARSEL** - Oplad aldrig et beskadiget batteri.



**ADVARSEL** - Udskift aldrig et ødelagt eller beskadiget batteri selv. Garantien annulleres, hvis forseglingen på batteriet er brudt.

## 6.2 Sikkerhedsinstruktioner til oplader



**ADVARSEL** - Forsøg aldrig at genoplade ikke-genopladelige batterier.



**ADVARSEL** - Udskift straks en defekt strømkabel.



**BEMÆRK** - Udsæt ikke opladeren for vand eller fugt.



**BEMÆRK** - Åben ikke opladeren



**BEMÆRK** - Indsæt ikke genstande i opladeren.



**BEMÆRK** - Opladeren må kun benyttes indenfor.

## 7. VEDLIGEHOLDELSE OG FEJL

FEJL	ÅRSAG PÅ FEJL	LØSNING
<b>Trillebør vil ikke tænde.</b>	Tjek om batteriet er opladt, hvis ikke, oplad batteriet og prøv igen. Tænder maskinen stadig ikke kan det skydes en fejl i det elektriske system.	Skift batteriet eller kontakt forhandleren eller ErgoLift ApS.
<b>Trillebøren er tændt, men bevæger sig ikke.</b>	Tjek om batteriet er opladt, hvis ikke, oplad batteriet og prøv igen. Tjek evt. om trillebøren er lastet for tungt eller hjulene er blokeret Tænder maskinen stadig ikke kan det skydes en fejl i det elektriske system.	Skift batteriet eller kontakt forhandleren eller ErgoLift ApS.  Ellers prøv at sætte kontakten på "0"-positionen og derefter på 1-positionen. Kontroller, om hjulet kan dreje frit eller sænk vægten.
<b>Trillebøren har maskinstop</b>	Tjek om batteriet er opladt, hvis ikke, oplad batteriet og prøv igen. Tænder maskinen stadig ikke kan det skydes en fejl i det elektriske system eller at trillebøren er for varm (overophedet).	Skift batteriet eller kontakt forhandleren eller ErgoLift ApS.  Ellers lad batteriet køle helt af og prøv igen.

NB: Hvis du ikke selv kan løse problemet, skal du kontakte den nærmeste forhandler eller ErgoLift ApS.

Reparationer må kun udføres af uddannet servicemedarbejder godkendt af Matador, og kun originale reservedele må benyttes, ellers bortfalder garantien.

## 8. GARANTI

Matador B.V. produkter er udviklet i topkvalitet og har en lang levetid.

Garantibestemmelser supplerer dine lovbestemte rettigheder og begrænser dem ikke. Garantien gælder i Den Europæiske Unions medlemsstater og Den Europæiske Frihandels-sammenslutning. Hvis dit Matador-produkt går i stykker inden for 12 måneder efter købsdatoen på grund af materiale- eller konstruktionsfejl, garanterer vi gratis udskiftning af defekte dele (ekskl. Forsendelsesomkostninger), reparation af produktet eller udskiftning af produktet.

Denne service frafalder dog hvis produktet er blevet brugt til udlejning, er blevet anvendt ukyndigt, produktet er beskadiget af ydre påvirkninger eller en ulykke, reparationer er udført af andre end vores servicecentre eller Matador-medarbejdere.

For at fremsætte et garantikrav skal du aflevere et købsbevis til et af vores servicecentre, forhandlere eller ErgoLift ApS.

PART	16961
<b>Størrelse</b>	1430x625x870 mm.
<b>Vægt</b>	26,6 kg. (Batteri: 0,87 kg.)
<b>Motor effekt</b>	600 W
<b>Batteri</b>	36V, 10.5 Ah, Lithium
<b>Drifttid</b>	Ca. 8 tider
<b>Transmission</b>	Kontinuerligt variabel
<b>Hastighed</b>	0 - 6 km / t, med standard-dæk
<b>Opladningstid</b>	Ca. 3 timer
<b>Kapacitet</b>	90 L
<b>Beskyttelsesniveau</b>	IP65



<b>PART</b>	<b>16961</b>
<b>Hjul</b>	Punkterfrit
<b>Motor</b>	25 NM
<b>Belastning</b>	250 kg.
<b>Opbevaring- og drift temperatur</b>	0°C + 40°C



ErgoLift ApS.  
Marielundvej 48A  
2730 Herlev  
Tlf. +45 44 600 440  
E-mail: [info@ergolift.dk](mailto:info@ergolift.dk)